TRANSFORCE REFERENCE

BEDIENUNGSANLEITUNG/GARANTIEURKUNDE
OWNER'S MANUAL/WARRANTY DOCUMENT
MODE D'EMPLOI/CERTIFICAT DE GARANTIE

Magnat[®]



Bitte führen Sie das Gerät am Ende seiner Lebensdauer den zur Verfügung stehenden Rückgabe- und Sammelsystemen zu.

At the end of the product's useful life, please dispose of it at appropriate collection points provided in your country.

Une fois le produit en fin de vie, veuillez le déposer dans un point de recyclage approprié.

Ⓓ 4

ⒼⒷ 8

Ⓕ 12

ⓃⓁ 16

Ⓘ 20

Ⓔ 24

ⒽⓊ 28

Ⓐ 32

ⓇⓊⒶ 36

ⒸⓗⓃ 40

Ⓙ 42

Abbildungen/Illustrations 47

SEHR GEEHRTER KUNDE,

wir gratulieren Ihnen zum Erwerb dieses MAGNAT Car Hifi Produktes. Sie haben ein hochwertiges Spitzenprodukt der Audiotechnik erworben, und wir hoffen, das es Ihnen lange Freude bereitet.

Bitte lesen Sie sich die Anleitung aufmerksam durch, damit die optimale und störungsfreie Funktion des Gerätes gewährleistet ist. Technische Änderungen sind vorbehalten.

IHR NEUER SUBWOOFER.....

.....ist die ultimative Erweiterung Ihrer Car Hifi Anlage. Er ist ausgelegt um den Bassbereich bis zu den tiefsten Frequenzen hin mit höchster Dynamik wiederzugeben.

Der Anschluss erfolgt an Ihren Car Hifi Verstärker, den wir in jedem Fall empfehlen.

Technische Daten sowie Tipps und weitere Hinweise finden Sie im weiteren Verlauf dieser Anleitung.

TECHNISCHE DATEN

Belastbarkeit RMS/max.:	400 W / 1000 W
Impedanz (nominell):	4 Ohm
Frequenzbereich:	20 – 500 Hz
Empfindlichkeit:	93 dB/W/m
Abmessungen (BxHxT):	680 x 360 x 360 mm
Gewicht:	18 kg

PLATZIERUNG UND BEFESTIGUNG DES SUBWOOFERS

WICHTIGER HINWEIS!

Bitte beachten Sie beim Einbau der beleuchteten Komponenten, dass im Sinne der StVO während der Fahrt kein Lichtschein nach außen dringt und somit zur Beeinflussung anderer Verkehrsteilnehmer führen kann.

Achten Sie darauf, dass das Subwoofergehäuse auf einer ebenen Fläche aufliegt. Die Membrane (und ggf. das Bassreflexrohr) sollte nicht direkt an den Fahrzeuginnenwänden positioniert sein.

Befestigen Sie in jedem Fall Ihren Subwoofer so, dass er nicht verrutschen kann. Beschädigungen aufgrund plötzlicher Geschwindigkeitsänderungen (z. B. heftiges Bremsen) werden nicht durch unsere Garantiebedingungen abgedeckt.

ANSCHLUSS AN DEN LEISTUNGSVERSTÄRKER (BILD 1)

Der Anschluss des Subwoofers sollte in jedem Falle an einen externen Leistungsverstärker erfolgen. Dieser ist in der Lage die benötigte elektrische Leistung zur Verfügung zu stellen und entsprechende Dynamikreserven zu schaffen. In der zugehörigen Anleitung finden Sie auch das auf den Betrieb eines Subwoofers zugeschnittene Anschlussdiagramm.

Zur Grundausstattung eines Leistungsverstärkers gehört auch eine aktive Frequenzweichenschaltung (Tiefpass), mit der Sie ungewünschte Mitteltonanteile vom Subwoofer fernhalten.

Bild 1

A Mono Subwoofer

B Stereo Subwoofer

1. Autoradio
2. Y-Adapter
3. 2 Stereoverstärker oder ein Vierkanalverstärker
4. Satelliten
5. Kondensatoren (optional)
6. Brückenschaltung
7. Subwoofer

ZUSÄTZLICHE PASSIVE FILTER (BILD 2)

Für den Fall, dass Ihnen keine aktive Filterschaltung zur Verfügung steht (z. B. Verwendung eines Monoblocks oder einer Zweikanalendstufe im Tri-Mode), muss eine passive Frequenzweiche diese Aufgabe übernehmen. Bitte wählen Sie die Trennfrequenz Ihres Subwoofers aus und verschalten Sie die Bauteile wie folgt:

Trennfrequenz	Subwoofer	Spule L / min. Drahtdurchmesser	Kondensator C / Spannungsfestigkeit
60 Hz	380 mm	15 mH / 1,5 mm ²	470uF / 100Vdc
80 Hz	380 / 300 mm	12 mH / 1,0 - 1,5 mm ²	330uF / 100Vdc
90 Hz	300 mm	10 mH / 1,0 mm ²	330uF / 100Vdc
110 Hz	300 / 250 mm	8,2 mH / 0,7 - 1,0 mm ²	220uF / 100Vdc
130 Hz	250 mm	6,8 mH / 0,7 mm ²	220uF / 100Vdc
160 Hz	250 / 200 mm	5,6 mH / 0,5 - 0,7 mm ²	150uF / 100Vdc

Mit dem Einsatz von Subwoofern erhöhen Sie die Dynamik Ihres Audiosystems um ein vielfaches. Zum Schutz Ihrer Hoch-Mitteltonsysteme empfehlen wir diese mit einem zusätzlichen Schutzkondensator abzusichern (100 - 200 μF in Reihe vor das gesamte Hochmitteltonsystem).

BEI DER AUSWAHL DER BAUTEILE SOLLTEN SIE FOLGENDES BEACHTEN:

- Kernspulen bieten ein günstiges Preis-Leistungsverhältnis, geraten bei sehr hohen Leistungen allerdings auch in den Sättigungsbereich, was in akustischen Verzerrungen resultiert. Achten Sie deshalb darauf, dass die Spulen möglichst wenig Ferrit/Eisenanteile enthalten.
- Halten Sie unbedingt den empfohlenen minimalen Drahtdurchmesser ein.
- Als Kondensatoren sollten Elektrolytkondensatoren mit möglichst hoher Spannungsfestigkeit verwendet werden.
- Die Bauteile sollten nicht direkt am Lautsprecher angebracht werden. Befestigen Sie die Teile mit Schrauben, Kabelbindern und Heißleim. Halten Sie die Kabelwege so kurz wie möglich.
- Die Bauteile erhalten Sie im Elektronik Fachhandel.

ZU VERWENDEnde KABEL

Um die Leistung vom Verstärker zum Subwoofer angemessen und betriebssicher zu transportieren, sollten Sie bei der Wahl des Lautsprecherkabels beachten, dass bei Kabellängen >3 Meter ist ein Kabelquerschnitt von $2 \times 4 \text{ mm}^2$ erforderlich ist. Für kürzere Kabel reicht ein Querschnitt von $2 \times 2,5 \text{ mm}^2$. Verlegen Sie das Kabel kurzschlussicher, d. h. es darf zu keinem Zeitpunkt zwischen Metallteilen eingeklemmt werden. Stellen Sie sicher, dass die Klemmen am Lautsprecher fest angezogen sind, und prüfen Sie deren Kontakt in regelmäßigen zeitlichen Abständen.

POLUNG DES SUBWOOFERS

Die Polung des Subwoofers lässt sich aufgrund der räumlichen Verhältnisse in den verschiedenen Fahrzeugen am besten durch Ausprobieren ermitteln. Verwenden Sie hierzu Ihnen gut bekanntes Musikmaterial und wählen Sie die Einstellung, die Ihnen am meisten zusagt. Einige Radios/Steuergeräte bieten auch die Möglichkeit die Polung am Gerät selbst einzustellen (Phase). Eine Verpolung entspricht einer Phasendrehung um 180 Grad.

ANSCHLUSS DER BELEUCHTUNG (BILD 3)

Wichtiger Hinweis. Bitte sorgfältig durchlesen.

Verbinden Sie den +12V-Anschluss mit dem +12V-Bordnetz Ihres Autos. Der +12 V Anschluss der Subwooferbeleuchtung (Bild 3, rechte Schraubklemme) muss über eine Kabelsicherung (500 mA träge, genaue Bezeichnung: T500mAL 250V, Sicherung und Sicherungshalter nicht im Lieferumfang) mit der Plusleitung des Kraftfahrzeugstromnetzes verbunden werden.

Schließen Sie nun die Fernsteuerleitung des Car HiFi-Receivers an die Steuerbuchse REM des Terminals (Bild 3, mittlere Schraubklemme) an. Für die Verbindung zwischen dem REMOTE-Anschluss des Verstärkers und dem Steuergerät ist ein Kabel mit einem Querschnitt von 0,75 mm² ausreichend.

Der maximale Stromwert ist zu beachten, den die Fernsteuerleitung abgeben kann. Reicht dieser nicht aus, muss eine elektronische Relaischaltung hinzugefügt werden. Lassen Sie daher die Montage vorzugsweise von einem Fachmann vornehmen, speziell dann, wenn Sie nicht mit dem Bordnetz Ihres Fahrzeuges vertraut sind.

Der Minusanschluss der Subwooferbeleuchtung (Bild 3, linke Schraubklemme) muss leitend mit dem Chassis des Fahrzeuges verbunden werden.

Sicherung mit Sicherungshalter (Kabelsicherung), Relaischaltung und Schalter sind im Fachhandel erhältlich.

Achtung !

In keinem Fall darf die Beleuchtung ständig mit der Autobatterie verbunden bleiben, da sonst die Batterie innerhalb von wenigen Tagen entladen wird. Bei Verwendung eines separaten Schalters, der mit der Batterie verbunden ist, muss beim Verlassen des Fahrzeuges die Beleuchtung ausgeschaltet werden.

DEAR CUSTOMER,

We congratulate you on acquiring this MAGNAT Car Stereo Product. You are now the proud owner of a top high-quality car audio appliance, which we hope will give you many years of enjoyment.

Please read these instructions carefully so as to ensure optimum and disturbance-free functioning of the appliance. Technical modifications reserved.

YOUR NEW SUBWOOFER.....

.....is the ultimate extension to your car stereo system. It is designed to reproduce the bass range right down to the lowest frequencies as dynamically as possible. **The speaker system should be connected to your car stereo amplifier, something we recommend in every case.** Technical data plus tips and further advice are also contained in these instructions.

TECHNICAL DATA

Load capacity RMS / max.:	400 w / 1000 w
Impedance (nominal):	4 ohm
Frequency range:	20 – 500 Hz
Response:	93 dB / w / m
Dimensions (wxhxd):	680 x 360 x 360 mm
Weight:	18 kg

POSITIONING AND SECURING THE SUBWOOFERS

IMPORTANT: Please ensure when fitting illuminated components that for purposes of traffic safety while driving no light shines outside the vehicle which could have an adverse effect on other road-users.

Ensure that the subwoofer cabinet rests on an even surface. The cones (and, where applicable, the bass reflex tube) should not be placed directly against the car's interior walls.

Make sure that the subwoofer is secured in such a way that it cannot slip or slide. Damage resulting from sudden changes in speed (e.g. hard braking) is not covered under the terms of our guarantee.

CONNECTING TO THE POWER AMPLIFIER (FIG. 1)

The subwoofer should be connected to an external power amplifier in every case. This can provide the required electrical power and create corresponding dynamic reserves. The relevant instructions also contain the customized connection diagram for the operation of a subwoofer.

The basic equipment of a power amplifier also includes an active crossover switch (low-pass) to keep undesirable mid-tone ranges away from the subwoofer.

Figure 1

A Mono Subwoofer

B Stereo Subwoofer

1. car radio
2. Y adapter
3. 2-/4-channel amplifier
4. satellites
5. capacitors (optional)
6. bridged mode
7. subwoofer

ADDITIONAL PASSIVE FILTERS (FIG. 2)

Should you not have any active filter switching available (e.g. use of a mono-block or tri-mode two-channel power amp), this function has to be performed by a passive crossover. Please select your subwoofer's cutoff frequency and wire the components as follows.

Cut off frequency	Subwoofer	Coil L / min. cable diameter	Capacitor C / electric strength
60 Hz	380 mm	15 mH / 1.5 mm ²	470uF / 100Vdc
80 Hz	380 / 300 mm	12 mH / 1.0 - 1.5 mm ²	330uF / 100Vdc
90 Hz	300 mm	10 mH / 1.0 mm ²	330uF / 100Vdc
110 Hz	300 / 250 mm	8.2 mH / 0.7 - 1.0 mm ²	220uF / 100Vdc
130 Hz	250 mm	6.8 mH / 0.7 mm ²	220uF / 100Vdc
160 Hz	250 / 200 mm	5.6 mH / 0.5 - 0.7 mm ²	150uF / 100Vdc

The use of subwoofers leads to a multiple increase in the dynamics of your audio system. To safeguard your tweeter systems, we recommend protecting these with an additional protective condenser (100 - 200uF series-connected in front of the overall mid-tweeter system).

THE FOLLOWING POINTS SHOULD BE HEEDED WHEN CHOOSING COMPONENTS:

- Although core coils offer a good price-performance ratio, they also penetrate the saturation region, which results in acoustic distortions. The coils should therefore have as little ferrite / iron content as possible.
- Be sure to adhere to the recommended minimum cable diameter.
- With regard to condensers, electrolyte condensers with the highest possible electric strength should be used.
- The components should not be mounted directly on the speaker. Secure the parts with screws, cable ties and hot-setting glue. Keep the cable runs as short as possible.
- The components are available from specialist electronic equipment dealers.

CABLES TO BE USED

To transport the output from the amplifier to the subwoofer efficiently and reliably, you should bear in mind when selecting the speaker cable that 2 x 4 mm² gauge wiring is required for cable lengths in excess of 3 meters. 2 x 2.5 mm² cable is sufficient for shorter runs. Lay the cable in such a way that short-circuiting cannot occur, i.e. the cable may at no time be jammed between metal parts. Make sure that terminals on the speaker are screwed tight and check their contact at regular intervals.

SUBWOOFER POLARITY

Because of the different spatial conditions prevailing in different vehicles, subwoofer polarity can best be determined by trial and error. To do this, choose some music material you know very well and select the setting you like most. Some radios / control units also offer the possibility of setting the polarity on the appliance itself (phase). One change in polarity corresponds to a phase shift of 180 degrees.

CONNECTING THE ILLUMINATION (FIGURE 3)

Important, please read carefully.

Connect the +12 v terminal to the +12 v electrical circuit in your car. The +12 v terminal of the subwoofer light (fig. 3, right screw terminal) must be connected to the positive cable on the vehicle's electrical wiring system via a cable fuse (500 mA slow-blow, precise specification: T500mAL 250 volt, fuse and fuse holder not supplied).

Now connect the car hi-fi receiver's remote control connection to the amplifier's REM control jack on the terminal (Fig. 3, middle terminal screw). A cable with a cross-section of 0.75 mm² is sufficient for connecting the amplifier's REMOTE connection to the control device.

The maximum power value that can be output by the remote control line must be observed. If this is not sufficient, an electronic relay connection must be added. It is therefore advisable to have the installation carried out by a qualified auto-electrician, especially if you are not familiar with the electrical wiring system on your vehicle.

The negative terminal of the subwoofer light (Fig. 3, left terminal screw) must be connected conductively to the vehicle chassis.

Fuse, fuse holder (cable fuse), relay connection and switch are available from specialist dealers.

N.B.!

On no account may the light remain permanently connected to the battery, as the battery will otherwise discharge within a few days. When using a separate switch connected to the battery, the light must be switched off when leaving the vehicle.

TRÈS CHER CLIENT,

Vous venez d'acquérir un MAGNAT pour Hi-Fi automobile et nous vous en félicitons. Vous avez fait l'acquisition d'un produit haut de gamme de qualité de pointe de la technique audio, et nous espérons que cela va vous occasionner un plaisir durable.

Veillez lire le mode d'emploi avec attention, afin que la fonction optimale et pure de l'appareil soit garantie (sous réserve des modifications techniques).

VOTRE NOUVEAU SUBWOOFER.....

.....est le supplément suprême de votre installation Hi-Fi automobile. Il a été conçu pour reproduire les sons les plus graves de la bande grave avec la meilleure dynamique. **Le branchement doit être fait sur l'amplificateur de votre Hi-Fi automobile, que nous vous recommandons.** Tout au long de ce mode d'emploi, vous trouverez des données techniques ainsi que des conseils et des remarques supplémentaires.

DONNÉES TECHNIQUES

Puissance admissible RMS/max.:	400 W / 1000 W
Impédance (nominale):	4 Ohm
Bande passante:	20 – 500 Hz
Sensibilité:	93 dB/W/m
Dimensions (LxHxP):	680 x 360 x 360 mm
Poids:	18 kg

PLACEMENT ET FIXATION DU SUBWOOFER

Remarque importante!

Veillez s'il vous plait faire attention pendant le montage des composants éclairés que, conformément à la sécurité routière, aucune lumière n'éclaire vers l'extérieur afin d'éviter d'induire en erreur les autres conducteurs.

Veillez au fait que le boîtier du subwoofer soit bien placé sur une surface plate. La membrane (et le cas échéant le tube bass-reflex) ne doit pas avoir de contact direct avec les murs intérieurs de l'automobile.

Fixez bien votre subwoofer afin qu'il ne puisse pas glisser. Des dommages causés par des changements soudains de vitesse (par ex. un freinage violent) ne sont pas couverts par notre garantie.

CONNEXION À L'AMPLIFICATEUR DE PUISSANCE (FIG. 1)

La connexion du subwoofer doit être absolument faite avec un amplificateur de puissance externe. Celui-ci peut fournir la puissance électrique nécessaire et peut produire des réserves de dynamique correspondantes. Dans le mode d'emploi qui correspond, vous trouverez aussi le diagramme de connexion pour le subwoofer, fait sur mesure.

La connexion active du filtre répartiteur (passe bas) fait aussi partie de l'équipement de base d'un amplificateur de puissance avec laquelle vous pourrez écarter du subwoofer les sons médiums non souhaités.

Figure 1

A Subwoofer mono

B Subwoofer stéréo

1. Autoradio

2. Adapteur Y

3. Amplificateur 2/4 canaux

4. Satellites

5. Condensateurs (option)

6. Couplage par pont

7. Subwoofer

FILTRES PASSIFS SUPPLÉMENTAIRES (FIG. 2)

Au cas où vous ne disposez d'aucune connexion pour filtre (par ex. utilisation d'un monobloc ou d'un amplificateur de puissance à deux canaux en Tri mode), un filtre répartiteur passif doit jouer ce rôle. Veuillez s'il vous plait sélectionner la fréquence séparatrice de votre subwoofer et connecter les composants comme suit:

Fréquence séparatrice	Subwoofer	Bobine L / min. diamètre du fil	Condensateur C / résistance aux pointes de tension
60 Hz	380 mm	15 mH / 1.5 mm ²	470uF / 100Vdc
80 Hz	380 / 300 mm	12 mH / 1.0 - 1.5 mm ²	330uF / 100Vdc
90 Hz	300 mm	10 mH / 1.0 mm ²	330uF / 100Vdc
110 Hz	300 / 250 mm	8.2 mH / 0.7 - 1.0 mm ²	220uF / 100Vdc
130 Hz	250 mm	6.8 mH / 0.7 mm ²	220uF / 100Vdc
160 Hz	250 / 200 mm	5.6 mH / 0.5 - 0.7 mm ²	150uF / 100Vdc

Avec l'utilisation de subwoofers, vous multipliez la dynamique de votre système audio. Pour protéger votre système de sons aigus et médiums, nous vous conseillons de le protéger avec un condensateur de protection supplémentaire (100 - 200uF en ligne devant le système complet de sons aigus et médiums).

EN CHOISSANT VOS COMPOSANTS, VEILLEZ AU FAIT QUE:

- Les bobines à noyau offrent un bon rapport qualité / prix. Cependant, à des puissances très élevées, elles sont saturées en ce qui concerne les distorsions acoustiques. Veillez bien au fait que les bobines contiennent le moins de ferrite / morceaux de fer possible.
- Respectez absolument le diamètre minimal conseillé du fil.
- Des condensateurs électrolytiques avec une résistance au pointes de tension la plus haute possible devraient être utilisés comme condensateurs.
- Les composants ne devraient pas être montés directement au haut-parleur. Fixez les pièces avec des vis, des coupleurs de câbles et de la colle chaude. Ayez des câbles aussi courts que possible.
- Achetez les composants dans des magasins électroniques spécialisés.

LES CÂBLES À UTILISER

Afin de transférer la puissance de l'amplificateur vers le subwoofer de façon appropriée et sûre, vous devriez, lors du choix du câble pour haut-parleur, ne pas oublier que si la longueur du câble est de plus de 3 m, la section du câble doit être de $2 \times 4 \text{ mm}^2$. Pour les câbles plus courts, une section de $2 \times 2,5 \text{ mm}^2$ est suffisante. Placez le câble de façon à ce qu'il soit protégé des courts-circuits, c'est à dire qu'il ne doit en aucun cas être coincé entre des bouts de métal. Assurez-vous que les bornes du haut-parleur sont bien fixées et vérifiez leur contact régulièrement.

POLARITÉ DU SUBWOOFER

A cause des différentes proportions dans chaque voiture, la meilleure façon d'identifier la polarité du subwoofer est d'essayer. Pour cela, utilisez du matériel musical que vous connaissez bien, et sélectionnez le réglage qui vous convient le mieux. Certains appareils radio / appareil de commande offrent la possibilité de régler soi-même la polarité à l'appareil (phase). Une inversion de polarité correspond à un glissement de phase de 180 degrés.

CONNEXION DE L'ECLAIRAGE (FIGURE 3)

Remarque importante. Lire attentivement SVP.

Raccordez la connexion +12V au +12V du réseau électrique de votre voiture. La connexion +12V de l'éclairage du subwoofer (figure 3, connecteur à bornes de droite) doit être raccordée par un fusible de câble (500 mA temporisé, description exacte: T500mAL 250V, fusible et porte-fusible non livrés) avec le câble positif du réseau électrique de la voiture.

Vous devez maintenant connecter le câble de commandement à distance du récepteur Car Hi-Fi à la borne de commande REM du terminal (figure 3, connecteur à bornes du milieu) . Pour la connexion entre le branchement REMOTE de l'amplificateur à l'appareil de commande, un câble de 0,75 mm² de section est suffisant.

Faites attention à la valeur électrique maximale qui peut être fournie par le câble de commandement à distance. Si celle-ci ne suffit pas, une commutation relais électronique doit être ajoutée. Il est pour cela conseillé de faire faire le montage par un spécialiste, surtout quand vous n'êtes pas familier avec le réseau électrique de votre voiture.

La connexion négative de l'éclairage du subwoofer (figure 3, connecteur à bornes de gauche) doit avoir un raccordement conducteur avec le châssis de la voiture.

Vous pouvez obtenir un fusible avec porte fusible (fusible de câble), une commutation relais et un interrupteur dans un magasin spécialisé.

Attention!

L'éclairage ne doit en aucun cas être relié en permanence avec la batterie de la voiture, ce qui causerait que la batterie se décharge dans l'espace de quelques jours. Dans le cas d'une utilisation d'un interrupteur séparé, qui est connecté à la batterie, l'éclairage doit être éteint quand vous quittez votre voiture.

GEACHTE KLANT,

van harte gefeliciteerd met de aankoop van dit MAGNAT Car Hifi product. U heeft gekozen voor een topproduct en wij hopen dat u er een lange tijd plezier aan beleeft.

Lees deze instructie a.u.b. nauwkeurig door. Zo bent u verzekerd van een onberispelijke functie van het apparaat. Technische wijzigingen zijn voorbehouden.

UW NIEUWE SUBWOOFER.....

.....is de ultimatieve uitbreiding van uw Car Hifi installatie. Hij is bestemd voor de weergave van het basbereik tot de laagste frequenties en met het hoogste volumebereik.

De subwoofer wordt aangesloten op uw Car Hifi versterker die wij in ieder geval adviseren. Technische gegevens, tips en nadere informatie vindt u verderop in deze instructie.

TECHNISCHE GEGEVENS

Belastbaarheid RMS/max.:	400 W / 1000 W
Impedantie (nominaal):	4 ohm
Frequentiebereik:	20 – 500 Hz
Gevoeligheid:	93 dB/W/m
Afmetingen (BxHxD):	680 x 360 x 360 mm
Gewicht:	18 kg

PLAATSEN EN MONTEREN VAN DE SUBWOOFERS

Belangrijke aanwijzing!

Let er a.u.b. bij het monteren van de verlichte componenten op, dat met het oog op de verkeersveiligheid tijdens het rijden geen lichtschijnsel naar buiten dringt en zodoende kan resulteren in beïnvloeding van andere verkeersdeelnemers.

Let er op dat de bekasting van de subwoofer op een vlakke ondergrond ligt. De membraan (en event. de basreflexbuis) mag niet direct tegen de binnenwanden van het voertuig worden geplaatst.

Bevestig de subwoofer in ieder geval dusdanig dat hij niet kan verschuiven. Schade die ontstaat door plotselinge veranderingen van snelheid (bv. door hevig remmen) valt niet onder de garantie.

AANSLUITEN VAN DE VOLUMEVERSTERKER (AFBEELDING 1)

De subwoofer dient in ieder geval op een externe volumeversterker te worden aangesloten. Deze biedt het vereiste elektrische vermogen en de nodige reserve. In de bijgevoegde handleiding vindt u ook het aansluitdiagram voor het gebruik van een subwoofer.

Bij de basisuitvoering van een volumeversterker hoort ook een actieve frequentie wisselschakeling (laagdoorlaat) waarmee u ongewenste middentonen van de subwoofer weg houdt.

Afbeelding 1

A mono-subwoofer

B stereo-subwoofer

1. autoradio
2. Y-adaptor
3. twee stereoversterkers of een versterker met vier kanalen
4. middentonen- en hogetonenluidsprekers
5. condensatoren (in optie)
6. gebrugde constructie
7. subwoofer

EXTRA PASSIEVE FILTERS (AFBEELDING 2)

Voor het geval dat u niet beschikt over een actieve filterschakeling (bv. gebruik van een monoblok of een tweekanaals eindtrap in tri-modus) moet een passieve frequentiewissel deze taak overnemen. Kies a.u.b. de scheidingsfrequentie van uw subwoofer en schakel de constructieonderdelen als volgt.

Scheidings-frequentie	Subwoofer	Spoel L / min. draaddiameter	Condensator C / doorslagweerstand
60 Hz	380 mm	15 mH / 1.5 mm ²	470uF / 100Vdc
80 Hz	380 / 300 mm	12 mH / 1.0 - 1.5 mm ²	330uF / 100Vdc
90 Hz	300 mm	10 mH / 1.0 mm ²	330uF / 100Vdc
110 Hz	300 / 250 mm	8.2 mH / 0.7 - 1.0 mm ²	220uF / 100Vdc
130 Hz	250 mm	6.8 mH / 0.7 mm ²	220uF / 100Vdc
160 Hz	250 / 200 mm	5.6 mH / 0.5 - 0.7 mm ²	150uF / 100Vdc

Door het gebruik van subwoofers verhoogt u het volumebereik van uw audiosysteem aanmerkelijk. Ter beveiliging van uw hoog/middentoon-systemen adviseren wij om deze bovendien te beschermen met een condensator (100 - 200uF in seire voor het complete hoog/midden-toonsysteem).

LET BIJ DE KEUZE VAN DE CONSTRUCTIEONDERDELEN OP HET VOLGENDE:

- Kernspoelen bieden een voordelige prijs/productie-verhouding, bereiken echter bij een zeer hoog volume ook het verzadigingsbereik, wat tot akoestische vervorming leidt. Let er daarom op dat de spoelen zo weinig mogelijk ferriet/ijzer bevatten.
- Neem beslist de aanbevolen minimale draaddiameter in acht.
- Als condensatoren gebruikt u elektrolytcondensatoren met een zo mogelijk hoge doorslagweerstand.
- Bevestig de constructieonderdelen niet direct aan de luidspreker. Bevestig de onderdelen met schroeven, kabelbinderbandjes en smeltlijm. Houd de kabelwegen zo kort mogelijk.
- De constructieonderdelen zijn verkrijgbaar in de vakhandel voor elektronica.

TE GEBRUIKEN KABELS

Voor het bedrijfsveilige en passende transporten van het vermogen van de versterker naar de subwoofer dient u er bij de keuze van de luidsprekerkabels op te letten dat een kabellengte >3 meter een kabeldiameter van 2 x 4 mm² vereist. Voor kortere kabels is een dwarsdoorsnede van 2 x 2.5 mm² voldoende. Leg de kabels dusdanig aan dat kortsluiting wordt vermeden. Dat betekent dat de kabel nooit door metalen onderdelen mag worden vastgeklemd. Overtuig u er van dat de klemmen aan de luidspreker goed zijn aangetrokken en controleer het onderlinge contact regelmatig.

POLING VAN DE SUBWOOFER

Voertuigen bieden verschillende plaatselijke omstandigheden. In verband hiermee kan de poling van de subwoofer het best worden bepaald door te testen. Gebruik hiervoor een muziekstuk dat u goed kent en kies de instelling die u het best bevalt. Een aantal radio's/bedieningsapparaten bieden ook de mogelijkheid om de poling direct aan het apparaat zelf in te stellen (fase). Een verpoling komt overeen met een fasendraaiing van 180 graden.

AANSLUITING VAN DE VERLICHTING (AFB. 3)

Belangrijke aanwijzing. A.u.b. zorgvuldig doorlezen.

Verbind de +12 V-aansluiting met het +12 V-boordnet van uw auto. De +12 V-aansluiting van de subwooferverlichting (afb. 3, rechter klemschroef) moet via een kabelzekering (500 mA traag, nauwkeurige aanduiding: T500mAL 250V, zekering en zekeringhouder niet bij de levering inbegrepen) verbonden worden met de plus-leiding van het boordnet.

Sluit nu de afstandsbedieningsleiding van de car hifi receiver aan op de besturingsbus REM van de terminal (afb. 3, middelste klemschroef). Voor de verbinding tussen de REMOTE-aansluiting van de versterker en het bedieningsapparaat is een kabel met een dwarsdoorsnede van 0,75 mm² voldoende.

Er moet gelet worden op de maximale stroomwaarde die de afstandsbedieningsleiding kan leveren. Is deze onvoldoende, dan moet een elektronische relaïsschakeling toegevoegd worden. Laat derhalve de montage bij voorkeur door een vakman verrichten, vooral wanneer u niet vertrouwd bent met het boordnet van uw voertuig.

De min-aansluiting van de subwooferverlichting (afb. 3, linker klemschroef) moet geleidend met het chassis van het voertuig verbonden worden.

Zekering met zekeringhouder (kabelzekering), relaïsschakeling en schakelaar zijn verkrijgbaar bij de speciaalzaak.

Let op !

In geen geval mag de verlichting permanent met de auto-accu verbonden blijven, aangezien anders de accu binnen enkele dagen ontladen wordt. Bij gebruik van een aparte schakelaar die met de accu verbonden is, moet bij het verlaten van het voertuig de verlichting uitgeschakeld worden.

EGREGIO CLIENTE,

ci congratuliamo per il Suo acquisto di questo prodotto MAGNAT Car Hifi. Ha acquistato un prodotto di prima classe dell'audiotecnica e ci auguriamo che questo possa farle compagnia per molto tempo.

La preghiamo di leggere attentamente le istruzioni affinché possa essere garantito un funzionamento ottimale ed a regola d'arte dell'apparecchio. Le modifiche tecniche sono riservate.

ECCO IL VOSTRO NUOVO SUBWOOFER.....

.....si tratta dell'ultima novità per il Vostro impianto Car Hifi. È progettato per riprodurre l'intervallo dei bassi fino alle frequenze più basse con la più alta dinamica. **Il collegamento deve essere eseguito sul Vostro amplificatore Car Hifi che consigliamo in ogni caso.** Dati tecnici, consigli ed ulteriori indicazioni potranno essere consultati nel corso di queste istruzioni.

DATI TECNICI

Portata RMS/max.:	400 W / 1000 W
Impedenza (nominale):	4 Ohm
Campo di frequenza:	20 – 500 Hz
Sensibilità:	93 dB/W/m
Dimensioni (Largh x Alt xProf):	680 x 360 x 360 mm
Peso:	18 kg

SISTEMAZIONE E FISSAGGIO DEL SUBWOOFER

Avviso importante!

Si prega di considerare per il montaggio dei componenti illuminati che per la sicurezza stradale è necessario che durante la guida all'esterno non venga trasmessa alcuna luce per non influenzare il comportamento di guida degli altri utenti.

Fare in modo che l'alloggiamento del Subwoofer poggi su una superficie piana. La membrana (ed eventualmente il tubo Bassreflex) non deve essere posizionato direttamente sulla pareti interne del veicolo.

Fissare in ogni caso il proprio Subwoofer in modo tale che non possa scivolare via. Danneggiamenti a causa di improvvise modifiche di velocità (ad es. brusca frenata) non sono coperti dalla nostra garanzia.

COLLEGAMENTO ALL'AMPLIFICATORE DI POTENZA (FIG. 1)

Il collegamento del Subwoofer deve essere in ogni caso eseguito su un amplificatore di potenza esterno. Questo è in grado di mettere a disposizione la potenza elettrica necessaria e di mettere a disposizione delle riserve dinamiche corrispondenti. Nell'apposita istruzione è disponibile il relativo diagramma di collegamento su misura per il funzionamento di un Subwoofer.

Della dotazione base di un amplificatore di potenza fa parte anche un collegamento di crossover (passo - basso) con il quale è possibile tenere lontano dal Subwoofer tonalità medie indesiderate.

Figura 1

A Subwoofer mono

B Subwoofer stereo

1. Autoradio

2. Adattatore a Y

3. Due amplificatori stereo o un amplificatore a quattro canali

4. Satelliti

5. Condensatori (optional)

6. Configurazione bridge

7. Subwoofer

FILTRI PASSIVI SUPPLEMENTARI (FIG. 2)

Nel caso in cui non dovesse essere disponibile un collegamento filtrante attivo (ad es. impiego di un monoblocco o di un livello a due canali in Tri-Mode) è necessario che questo compito venga assolto da un crossover passivo. Si prega di selezionare la frequenza di taglio del proprio Subwoofer e collegare i componenti nel modo seguente.

Frequenza di taglio	Subwoofer	Bobina L / min. diametro del filo	Condensatore C / Resistenza della tensione
60 Hz	380 mm	15 mH / 1.5 mm ²	470uF / 100Vdc
80 Hz	380 / 300 mm	12 mH / 1.0 - 1.5 mm ²	330uF / 100Vdc
90 Hz	300 mm	10 mH / 1.0 mm ²	330uF / 100Vdc
110 Hz	300 / 250 mm	8.2 mH / 0.7 - 1.0 mm ²	220uF / 100Vdc
130 Hz	250 mm	6.8 mH / 0.7 mm ²	220uF / 100Vdc
160 Hz	250 / 200 mm	5.6 mH / 0.5 - 0.7 mm ²	150uF / 100Vdc

Con l'impiego di Subwoofer si aumenta la dinamica del proprio sistema audio di molto. Per la protezione dei propri sistemi a toni alti-bassi, consigliamo di assicurarli con un condensatore di protezione supplementare (100 - 200 uF in serie davanti all'intero sistema per toni medio-alti).

NELLA SCELTA DEI COMPONENTI È NECESSARIO OSSERVARE QUANTO SEGUE:

- Le bobine con nucleo offrono un ottimo rapporto qualità-prezzo, tuttavia in caso di prestazioni molto elevate presentano delle saturazioni che si rilevano come distorsioni acustiche. È necessario quindi prestare attenzione che le bobine contengano possibilmente poco ferrite/ferro.
- Si prega di rispettare assolutamente il diametro minimo del filo consigliato.
- Come condensatori si consiglia di utilizzare condensatori elettrolitici con una resistenza della tensione possibilmente alta.
- I componenti non devono essere applicati direttamente sull'altoparlante. Fissare i componenti con viti, fascette serracavo e colla a caldo. Tenere i percorsi dei cavi quanto più corti possibili.
- I componenti sono disponibili nei negozi specializzati di elettronica.

CAVI DA UTILIZZARE

Per trasferire la potenza dall'amplificatore al subwoofer in modo adeguato e sicuro, è necessario considerare che nella scelta del cavo per l'altoparlante per lunghezze >3 metri è necessario una sezione di cavi da 2 x 4 mm². Per cavi più corti è sufficiente una sezione da 2 x 2,5 mm². Posare il cavo in modo sicuro contro il corto circuito, vale a dire non deve essere serrato tra elementi in metallo. Verificare che i morsetti sull'altoparlante siano ben stretti e controllare ad intervalli regolari il loro contatto.

POLARIZZAZIONE DEL SUBWOOFERS

La polarizzazione del subwoofers può essere rilevata a causa delle diverse condizioni dell'abitacolo eseguendo delle prove. Utilizzare per questo un materiale musicale ben noto e selezionare l'impostazione più consona. Alcune radio/dispositivi di comando offrono anche la possibilità di regolare la polarizzazione direttamente sull'apparecchio (fase). Una polarizzazione corrisponde ad una rotazione di fase di 180 gradi.

COLLEGAMENTO DELL'ILLUMINAZIONE (FIGURA 3)

Avviso importante. Si prega di leggere accuratamente.

Collegare l'attacco da +12V al circuito elettrico di bordo da +12V della propria automobile. L'attacco da +12 V dell'illuminazione del subwoofer (Fig.3, morsetto a vite destro) deve essere collegato attraverso un fusibile per cavi (500 mA inerte, denominazione corretta: T500mAL 250V, fusibile e portafusibile non compresi nella fornitura) con il cavo positivo della rete di corrente dell'autoveicolo connesso.

Ora allacciare il cavo del telecomando del receiver Car HiFi alla presa di controllo REM del terminale (fig. 3, morsetto a vite centrale). Per l'allacciamento del collegamento REMOTE dell'amplificatore con il dispositivo di controllo è sufficiente un cavo del diametro di 0,75 mm².

Deve essere rispettato il valore massimo della corrente che il telecomando può trasmettere. Se tale valore non è sufficiente è necessario aggiungere un circuito elettronico a relais. Si prega quindi di far eseguire il montaggio preferibilmente da un tecnico specializzato, specialmente quando non si hanno le conoscenze specifiche della rete di bordo del proprio veicolo.

L'attacco negativo dell'illuminazione del subwoofer (fig. 3, morsetto a vite sinistro) deve essere collegato in modo conduttivo con il telaio dell'autoveicolo.

Fusibile con portafusibile (fusibile per cavi), circuito a relais ed interruttore sono in vendita presso i negozi specializzati.

Attenzione !

L'illuminazione non deve essere collegata per nessun motivo in modo costante con la batteria dell'auto poiché entro pochi giorni la batteria si scaricherebbe. Nel caso in cui si utilizzi un interruttore a parte, collegato alla batteria, è necessario spegnere l'illuminazione quando si lascia il veicolo.

ESTIMADO CLIENTE:

Le damos nuestra más sincera enhorabuena por haber adquirido este producto de alta fidelidad para coches MAGNAT. Acaba de adquirir un producto de la tecnología acústica de gran calidad, y esperamos que lo disfrute durante mucho tiempo.

Lea atentamente todas las instrucciones para que quede garantizado el funcionamiento óptimo y sin fallo alguno del aparato. Nos reservamos el derecho de realizar modificaciones técnicas.

SU NUEVO SUBWOOFER.....

... es la ampliación más moderna de su equipo de alta fidelidad para coches. Ha sido diseñado para reproducir la gama de bajos, hasta las frecuencias más bajas, con la mayor dinámica. **Recomendamos que lo conecte a su amplificador de alta fidelidad para coche en todos los casos.** Podrá encontrar los datos técnicos, así como consejos e indicaciones adicionales a lo largo de las presentes instrucciones.

DATOS TÉCNICOS

Capacidad RMS / máx.:	400 W / 800 W
Impedancia (nominal):	4 ohmios
Gama de frecuencia:	20 – 500 Hz
Nivel de salida:	93 dB / W / m
Dimensiones (An x Al x Pr):	680 x 360 x 360 mm
Peso:	18 kg

COLOCACIÓN Y FIJACIÓN DEL SUBWOOFER

Advertencia importante!

Por razones de seguridad del tránsito, al instalar los componentes con iluminación controle que ninguna luz se proyecte hacia afuera y pueda afectar a los demás conductores.

Asegúrese de que la carcasa del subwoofer se coloque en una superficie plana. La membrana (y, en caso pertinente, el tubo de reflectores de bajos) no deberá estar colocada directamente en las paredes interiores del vehículo.

Asegure su subwoofer de forma que no pueda deslizarse. Nuestra garantía no cubre los daños causados por un cambio brusco de la velocidad de conducción (p. ej., por un repentino frenazo).

CONEXIÓN AL AMPLIFICADOR (ILUSTR. 1)

La conexión del subwoofer deberá realizarse siempre a un amplificador externo. Éste puede suministrarle la energía eléctrica necesaria y le dota de las reservas dinámicas necesarias. En las instrucciones correspondientes al amplificador, encontrará el diagrama de conexión adecuado para el funcionamiento con un subwoofer.

El equipamiento estándar de un amplificador también está dotado de un conmutador de división de frecuencias (paso bajo) con el que puede mantener alejadas del subwoofer las partes de tonos medios.

Ilustr. 1

A Subwoofer monofónico

B Subwoofer estereofónico

1. Radio del coche
2. Adaptador en y
3. Dos amplificadores estereofónicos o un amplificador de cuatro canales
4. Satélites
5. Condensadores (opcional)
6. Puenteo
7. Subwoofer

FILTROS PASIVOS ADICIONALES (ILUSTR. 2)

En caso de que no tenga a su disposición ningún control de filtro activo (p. ej., utilizar un monobloque o un transformador de dos canales en el modo "Tri-mode"), un divisor de frecuencias pasivo deberá asumir esta tarea. Seleccione la frecuencia de separación de su subwoofer y conmute los módulos como corresponde.

Frecuencia de separación	Subwoofer	Bobina L / diámetro de cable mín.	Condensador C / Rigidez dieléctrica
60 Hz	380 mm	15 mH / 1,5 mm ²	470uF / 100Vdc
80 Hz	380 / 300 mm	12 mH / 1,0 - 1,5 mm ²	330uF / 100Vdc
90 Hz	300 mm	10 mH / 1,0 mm ²	330uF / 100Vdc
110 Hz	300 / 250 mm	8,2 mH / 0,7 - 1,0 mm ²	220uF / 100Vdc
130 Hz	250 mm	6,8 mH / 0,7 mm ²	220uF / 100Vdc
160 Hz	250 / 200 mm	5,6 mH / 0,5 - 0,7 mm ²	150uF / 100Vdc

Con el uso de los subwoofers, multiplicará la dinámica de su sistema de sonido considerablemente. Para proteger su sistema para tonos medios y altos, le recomendamos que lo proteja con un condensador protector adicional (100 - 200 uF en línea antes del sistema completo de tonos medios y altos).

A LA HORA DE SELECCIONAR MÓDULOS, DEBERÁ TENER EN CUENTA LOS SIGUIENTES PUNTOS:

- Aunque las bobinas centrales suelen tener una buena relación calidad-precio, suelen saturarse si el rendimiento es demasiado alto, lo que se traduce en distorsiones acústicas. Por ello, asegúrese de que las bobinas contengan la menor cantidad de ferrita / de componentes férricos posible.
- Aténgase siempre al diámetro de cable mínimo recomendado.
- Utilice condensadores electrolíticos con la mayor rigidez dieléctrica.
- Los módulos no deberán colocarse directamente al lado del altavoz. Fije los elementos con tornillos, ataduras de cables y cola caliente. Los recorridos de cables deberán ser lo más cortos posibles.
- Podrá adquirir los módulos en establecimientos especializados en piezas electrónicas.

CABLE QUE DEBERÁ UTILIZARSE

Para poder transportar la energía del amplificador al subwoofer de forma adecuada y segura, a la hora de elegir el cable para los altavoces deberá tener en cuenta que los cables de longitud superior a 3 metros tienen que tener una sección transversal de $2 \times 4 \text{ mm}^2$. En los cables de menor longitud será suficiente una sección transversal de $2 \times 2,5 \text{ mm}^2$. Coloque el cable de forma que no puedan producirse cortocircuitos; es decir, no lo fije en ningún momento entre piezas metálicas. Asegúrese de que los bornes del altavoz están fijados fuertemente, y compruebe su contacto en períodos de tiempo regulares.

POLARIDADES DEL SUBWOOFER

Debido a la relación espacial en diversos vehículos, la polaridad del subwoofer se puede comprobar haciendo pruebas. Para ello, ponga música conocida para usted y seleccione el ajuste que le parezca más apropiado. Algunos aparatos de radio / de control también le ofrecen la opción de ajustar la polaridad en el propio aparato (fase). Un cambio de polaridad corresponde a girar la fase en 180 grados.

CONEXIÓN DE LA ILUMINACIÓN (ILUSTR. 3)

Advertencia importante. Léala atentamente.

Conecte la conexión de 12V con el sistema eléctrico de +12V de su automóvil. La conexión de +12 V de la iluminación del subwoofer (ilustración 3, borne roscado) deberá conectarse mediante un fusible de cable (500 mA de acción lenta, denominación precisa: T500mAL 250V) con el cable positivo de la red eléctrica del automóvil.

Ahora, conecte el cable de control remoto del receptor de alta fidelidad para coche al terminal REM del terminal (ilustr. 3, borne del medio). Para conectar el terminal de control REMOTO del amplificador y el aparato de mando, será suficiente un cable de sección transversal de 0,75 mm².

Deberá tenerse en cuenta el valor máximo de corriente que puede proporcionar el cable de control remoto. Si éste no es suficiente, deberá agregarse una conmutación electrónica por relé. Por tanto, deje preferentemente que un especialista realice el montaje especialmente si no conoce a la perfección el sistema eléctrico de su vehículo.

La conexión negativa de la iluminación del subwoofer (ilustr. 3, borne izquierdo) deberá conectarse de forma conductora con el chasis del vehículo.

El fusible con portafusibles (fusible de cables), la conmutación por relé y el interruptor pueden adquirirse en establecimientos especializados.

¡Atención!

La iluminación no podrá mantenerse conectada permanentemente con la batería del coche en ningún caso, ya que de ser así ésta se vaciaría en tan sólo unos pocos días. Al utilizar un interruptor independiente unido a la batería, la iluminación deberá apagarse al salir del vehículo.

TISZTELT VÁSÁRLÓNKI!

Gratulálunk a MAGNAT autóhifitermékének megvásárlásához. A készülékkel kiváló minőségű hangtechnikai csúcsterméket szerzett be, és reméljük, sokáig örömet leli benne.

Kérjük, termékünk optimális és zavartalan működtetése érdekében olvassa át figyelmesen ezt az útmutatót. A műszaki változtatások jogát fenntartjuk.

ÚJ MÉLYSUGÁRZÓJÁVAL.....

.....tökéletessé teheti autóhifi-berendezését. A mélysugárzót (subwoofert) úgy alakítottuk ki, hogy a basszustartományt a lehető legnagyobb dinamikával adja vissza, egészen a legmélyebb frekvenciáig. **Termékünk a – mindenképpen ajánlott – autóhifi-erősítőhöz csatlakoztatható.** A műszaki adatokat, továbbá a használati tanácsokat és egyéb tudnivalókat útmutatónk további részeiben találja meg.

MŰSZAKI ADATOK

Terhelhetőség (eff/max.):	400 W / 1000 W
Impedancia (névleges):	4 Ohm
Frekvenciatartomány:	20 – 500 Hz
Érzékenység:	93 dB/W/m
Méretek (sz x ma x mé):	680 x 360 x 360 mm
Súly:	18 kg

A MÉLYSUGÁRZÓ ELHELYEZÉSE ÉS RÖGZÍTÉSE

Ez az útmutató fontos tudnivalókat tartalmaz!

Kérjük, a megvilágított elemek beszerelésekor ügyeljenek arra, hogy a közlekedés biztonsága érdekében menet közben ne szűrődjön ki fény a kocsiból, mert az megzavarhatja a közlekedés többi résztvevőit.

Ügyeljen arra, hogy a mélysugárzó doboza sík felületre feküdjön fel. A membránokat (vagy adott esetben a basszreflex csövet) nem szabad közvetlenül a jármű belső falára illeszteni.

A mélysugárzót úgy rögzítse, hogy az ne csúszhasson el. A hirtelen sebességváltozások (pl. vészfékezés) miatti károokra nem terjed ki az általunk nyújtott garancia.

CSATLAKOZTATÁS A TELJESÍTMÉNYERŐSÍTŐHÖZ (1. ÁBRA)

A mélysugárzót mindenképpen külső teljesítményerősítőhöz kell csatlakoztatni. Ez a szükséges elektromos teljesítményt tudja nyújtani, és megfelelő dinamikatartalékkal rendelkezik. Az erősítőhöz tartozó útmutatóban a mélysugárzó bekötési rajzát is megtalálja.

A teljesítményerősítő alapkiépítéséhez tartozik egy aktív frekvenciaváltó (aluláteresztő szűrő) is, amellyel a nemkívánatos középhangokat lehet leválasztani a mélysugárzóról.

1. ábra

A Mono mélysugárzó

B Sztereo mélysugárzó

1. Autórádió
2. Y adapter
3. 2-/4-csatornás erősítő
4. Szatelit hangsugárzó
5. Kondenzátorok (nem tartozék)
6. Híd üzemmód
7. Mélysugárzó

PÓTLÓLAGOS PASSZÍV SZŰRŐK (2. ÁBRA)

Abban az esetben, ha nem áll rendelkezésre aktív szűrő (pl. monoblokk használata vagy háromutas üzemmódban használt kétcsatornás végfokozat miatt), a szűrést passzív frekvenciaváltóra kell bízni. Kérjük, válassza ki mélysugárzójának keresztkezési frekvenciáját, és a következők szerint kapcsolja össze az elemeket:

Keresztkezési frekvencia	Mélysugárzó	Tekercs L / min. huzalátmérő	Kondenzátor C / névleges feszültség
60 Hz	380 mm	15 mH / 1,5 mm ²	470 µF / 100 V=
80 Hz	380 / 300 mm	12 mH / 1,0 – 1,5 mm ²	330 µF / 100 V=
90 Hz	300 mm	10 mH / 1,0 mm ²	330 µF / 100 V=
110 Hz	300 / 250 mm	8,2 mH / 0,7 – 1,0 mm ²	220 µF / 100 V=
130 Hz	250 mm	6,8 mH / 0,7 mm ²	220 µF / 100 V=
160 Hz	250 / 200 mm	5,6 mH / 0,5 – 0,7 mm ²	150 µF / 100 V=

A mélysugárzók használatával a sokszorosára növelheti audiorendszere dinamikáját. Magas- és középhangrendszerei védelmére ajánljuk, hogy 100–200 µF kapacitású védőkondenzátort kapcsoljon sorba velük.

Az alkatrészek kiválasztásánál a következőket kell figyelembe venni:

- A vasmagos tekercsek ár–teljesítmény viszonya kedvező, azonban igen nagy teljesítmények telítésbe hajtják őket, ami akusztikai torzulásokat eredményez. Ügyeljen tehát arra, hogy a tekercsek minél kevesebb ferritet/vasat tartalmazzanak.
- Az ajánlott minimális huzalátmérőt mindenképpen tartsa be.
- Kondenzátorként minél nagyobb névleges feszültségű elektrolitkondenzátorokat ajánlatos használni.
- Az egyes elemeket ne erősítse közvetlenül a hangszórókra. Az alkatrészeket csavarokkal, kábelkötözőkkel és forró enyffel rögzítse. A kábelek nyomvonalát minél rövidebb legyen.
- A szükséges alkatrészeket elektronikai szaküzletben vásárolhatja meg.

AZ ALKALMAZANDÓ KÁBEL

Ahhoz, hogy a teljesítmény kis veszteséggel és üzembiztosan eljusson az erősítőtől a mélysugárzóhoz, a hangszórókábel kiválasztásakor vegye figyelembe, hogy 3 méternél nagyobb kábelhossz esetén 2 x 4 mm²-es keresztmetszetre van szükség. Ha a kábel rövidebb, 2 x 2,5 mm²-es keresztmetszet is elegendő. A kábelt zárlatbiztosan helyezze el úgy, hogy az soha ne csípődhessen be fém alkatrészek közé. Győződjön meg arról, hogy a kapcsok a hangszóróknál szilárdan meg vannak-e szorítva; az érintkezést rendszeres időközönként vizsgálja meg.

A MÉLYSUGÁRZÓ POLARITÁSA

Mivel az egyes járművekben eltérőek a térviszonyok, a mélysugárzó helyes polaritását leginkább kipróbálással lehet meghatározni. Ehhez jól ismert zenei anyagot használjon, és válassza ki azt a beállítást, amely a leginkább megfelel Önnek. Némely rádiónál, illetve tunernél/erősítőnél a polaritást magán a készüléken is be lehet állítani (fázis). A polaritás felcserélése 180 fokos fáziseltolásnak felel meg.

MEGVILÁGÍTÁS CSATLAKOZÁSA (3. KÉP)

Ez az útmutató fontos tudnivalókat tartalmaz. Kérjük, olvassák el gondosan.

A +12 V-os csatlakozást kösse össze kocsija +12 V-os fedélzeti hálózatával. A mélysugárzó világításának +12 V-os kapcsolóját (3. ábra, jobboldali csavaros szorítókapocs) kábelbe épített biztosítón keresztül kell összekötni a gépjármű áramellátó hálózatának "+" vezetékével. A biztosító adatai: 500 mA lassú, pontos megnevezés: T500mAL 250V. A biztosító és tartója külön tartozék.

Most az autórádió +12V-os (távbekapcsolásra, antennaműködtetésre és hasonlókra szolgáló) távirányító vezetékét csatlakoztassa a terminál REM vezérlőaljzatához (3. ábra, középső csavaros szorítókapocs). Ehhez a REMOTE összeköttetéshez 0,75 mm² keresztmetszetű kábel is elegendő.

Kérjük, hogy távirányító vezetékét ne terheljék a maximálisan levehetőnél nagyobb árammal. Ha ennél nagyobb áramra van szükség, építsenek be elektronikus relét. Kérjük, hogy a beszerelést lehetőleg bízzák szakemberre, különösen akkor, ha nem ismerik kellőképpen az autó fedélzeti áramellátó hálózatát.

A mélysugárzó világításának „-” kapcsát (3. ábra, bal oldali csavaros szorítókapocs) tartósan az autó testéhez kell kötni.

Kábelbe épített biztosítótartó és biztosító, relé és kapcsoló szakboltokban vásárolható.

Figyelmeztetés!

A világítást nem szabad közvetlenül az akkumulátorra kötni, mert néhány nap alatt lemerítheti azt. Ha a világítást külön kapcsoló köti össze az akkumulátorral, azt az autóból való kiszálláskor kapcsolják ki.

BÄSTA KUND,

Vi gratulerar dig till ditt köp av denna MAGNAT bil-HiFi-produkt. Du har bestämt dig för en högkvalitativ audioteknisk produkt som vi hoppas att du kommer att få mycket glädje av.

Läs igenom denna bruksanvisning noggrant för att garantera att produkten fungerar optimalt och utan störningar . Med reservation för tekniska ändringar.

DIN NYA SUBWOOFER.....

.....är den ultimativa utökningen av din bil-HiFi-anläggning. Produkten är konstruerad för att återge bastoner med högsta möjliga dynamik ända ned till de lägsta frekvenserna.

Ansluter subwoofern till din bil-HiFi-förstärkare som vi särskilt kan rekommendera.

Tekniska data samt tips och andra råd anges på olika ställen i denna bruksanvisning.

TEKNISKA DATA

Belastningsförmåga RMS/Max.:	400 W / 1000 W
Impedans (nominell):	4 Ohm
Frekvensområde:	20 – 500 Hz
Känslighet:	93 dB/W/m
Mått (BxHxD):	680 x 360 x 360 mm
Vikt:	18 kg

PLACERA OCH FÄSTA SUBWOOFERN

Viktig information!

När du monterar komponenter som kan avge ljus måste du för trafiksäkerhetens skull se till att inget ljus kan riktas utåt under körning. Detta kan verka störande för andra trafikanter.

Se till att subwooferslådan ligger på en jämn yta. Membranet (och ev. även basreflexröret) bör inte vara placerat direkt intill fordonets innerväggar.

Fäst alltid din subwoofer så att den inte kan rubbas. Skador som har uppstått pga. plötsliga hastighetsförändringar (t ex kraftig bromsning) täcks inte av garantin.

ANSLUTA TILL EFFEKTFÖRSTÄRKAREN (BILD 1)

Subwoofern bör alltid anslutas till en extern effektförstärkare. Denna förstärkare tillhandahåller nödvändig elektrisk effekt och lämplig dynamisk prestanda. Bruksanvisningen innehåller även ett anslutningschema som är avsett för drift av en subwoofer.

I effektförstärkarens grundutrustning ingår även ett aktivt delningsfilter (lågpass) som kan användas för att eliminera oönskade mellantoner från subwoofern.

Bild 1

A mono subwoofer

B stereo subwoofer

1. bilradio
2. Y adapter
3. två stereoförstärkare eller en fyrkanalsförstärkare
4. satelliter
5. kondensator (valfri)
6. bryggkonfiguration
7. subwoofer

EXTRA PASSIVA FILTER (BILD 2)

För det fall att du inte har tillgång till en aktiv filterkrets (t ex om du använder ett monoblock eller ett tvåkanalssteg i tri-mode), måste ett passivt delningsfilter överta denna uppgift. Välj ur delningsfrekvensen för din subwoofer och koppla samman komponenterna på följande sätt.

Delningsfrekvens	Subwoofer	Spole L / min. tråddiameter	Kondensator C / Spänningshållfasthet
60 Hz	380 mm	15 mH / 1.5 mm ²	470uF / 100Vdc
80 Hz	380 / 300 mm	12 mH / 1.0 - 1.5 mm ²	330uF / 100Vdc
90 Hz	300 mm	10 mH / 1.0 mm ²	330uF / 100Vdc
110 Hz	300 / 250 mm	8.2 mH / 0.7 - 1.0 mm ²	220uF / 100Vdc
130 Hz	250 mm	6.8 mH / 0.7 mm ²	220uF / 100Vdc
160 Hz	250 / 200 mm	5.6 mH / 0.5 - 0.7 mm ²	150uF / 100Vdc

Om du använder subwoofers kan du höja dynamiken i ditt audiosystem flera gånger om. För att skydda dina diskant-mellantonssystem rekommenderar vi att du skyddar dem med en extra skyddskondensator (100 - 200 uF i seriekoppling före det kompletta diskant-mellantonssystemet).

BEAKTA FÖLJANDE INNAN DU VÄLJER KOMPONENTER:

- Spolar med kärnar är visserligen prisvärda, men skiftar ofta till sitt mättningsområde vilket kan resultera i distorsioner. Se därför till att spolarna innehåller så låg andel ferrit/järn som möjligt.
- Beakta tvunget den rekommenderade minimala tråddiametern.
- Använd elektrolytkondensatorer med högsta möjliga spänningshållfasthet.
- Montera inte komponenterna direkt på högtalaren. Fäst delarna med skruvar, kabelband och smältlim. Se till att kablarna dras på kortast möjliga sträcka.
- Komponenterna kan erhållas i speciella elektronikaffärer.

LÄMPLIGA KABLAR

För att effekten ska matas på lämpligt och driftsäkert sätt från förstärkaren till subwoofern, bör du välja en högtalarkabel med en kabeltvärsarea på 2 x 4 mm² för det fall att beakta att kabellängden överstiger 3 meter. För kortare kablar är en tvärsarea på 2 x 2,5 mm² tillräcklig. Lägg kabeln kortslutningssäkert, dvs. det får aldrig finnas risk för att den kläms in mellan metalldelar. Kontrollera att anslutningsskruvarna på högtalarna är hårt åtdragna och kontrollera därefter anslutningen i regelbundna intervaller.

SUBWOOFERNS POLARITET

På grund av varierande förhållanden i olika fordon är det enklast att prova sig fram till rätt polaritet i subwoofern. Lägg på musik som du brukar höra på och välj sedan den inställning som låter bäst. Vissa radiomottagare/styrenheter har en integrerad funktion för direkt polaritetsinställning (phase). Omkastning av polariteten motsvarar en fasvridning med 180 grader.

ANSLUTA BELYSNINGEN (BILD 3)

Viktig information. Läs igenom noggrant.

Anslut +12 V-anslutningen till det interna +12 V-nätet i din bil. Subwoofer-belysningens +12 V anslutning (bild 3, höger anslutningsskruv) måste vara ansluten till den pluspolen i fordonets interna elnät via en kabelsäkring (500 mA trög, exakt beteckning: T500mAL 250V, säkring och säkringshållare ingår ej).

Anslut nu Car HiFi-receiverns remotekabel till styrutgången REM på terminalen (bild 3, mellersta anslutningskruven). För kopplingen mellan förstärkarens REMOTE-anslutning och styrenheten är en kabel med en area av 0,75 mm² tillräcklig.

Beakta vilken maximiström som fjärrstyrningsledningen kan avge. Om denna ström är otillräcklig, måste en elektronisk reläkoppling anslutas. Låt därför en behörig tekniker utföra monteringen, särskilt om du inte känner till elnätet i fordonet.

Subwoofer-belysningens minusanslutning (bild 3, vänster anslutningskruv) måste vara ledande ansluten till fordonets chassi.

Säkringar med säkringshållare (kabelsäkring), reläkoppling samt brytare kan erhållas i en specialbutik.

Obs!

Belysningen får aldrig vara ständigt kopplad till bilbatteriet, eftersom bilbatteriet då kommer att laddas ur inom ett par dagar. Om en separat brytare är kopplad till batteriet, måste du koppla ifrån belysningen innan du lämnar fordonet.

УВАЖАЕМЫЙ ПОКУПАТЕЛЬ,

мы поздравляем Вас с покупкой этого продукта для автомобиля марки MAGNAT, обладающего высококачественным воспроизведением звука. Вы приобрели продукт звуковой техники высочайшего качества. Надеемся, что он долгое время будет доставлять Вам огромное удовольствие.

Чтобы обеспечить оптимальную и бесперебойную работу аппарата, прочтите, пожалуйста, внимательно данное руководство. Мы оставляем за собой право на технические изменения.

ПРИБРЕТЁННЫЙ ВАМИ САБВУФЕР.....

.....является значительным расширением Вашей автомобильной системы класса HiFi. Он рассчитан на воспроизведение диапазона низких, вплоть до нижайших, частот с высочайшей динамикой. **Подключать его следует к автомобильному усилителю класса HiFi, который мы бы Вам посоветовали в любом случае.** Технические данные, а также практические советы и прочие ссылки Вы найдёте при дальнейшем чтении этого руководства.

ТЕХНИЧЕСКИЕ ДАННЫЕ

Допустимая нагрузка RMS/макс.:	400 Вт / 1000 Вт
Полное сопротивление (номинальн.):	4 Ом
Частотный диапазон:	20 – 500 Гц
Чувствительность:	93 дБ/Вт/м
Габариты (ШхВхГ):	680 x 360 x 360 мм
Масса:	18 кг

РАЗМЕЩЕНИЕ И ЗАКРЕПЛЕНИЕ САБВУФЕРА

Важная информация!

В целях соблюдения безопасности дорожного движения при установке освещаемых компонентов необходимо следить за тем, чтобы во время езды наружу не проникал свет, который мог бы оказать негативное влияние на других участников дорожного движения.

Следите за тем, чтобы корпус сабвуфера находился на плоской поверхности. Не следует располагать мембрану (а, при наличии, и выходную лампу типа бас-рефлекс) прямо у внутренней стенки салона автомобиля.

Сабвуфер должен обязательно быть закреплён таким образом, чтобы он не мог сдвинуться с места. За повреждения, возникшие по причине внезапного изменения скорости (напр. резкого торможения), мы не несём гарантийных обязательств.

ПОДКЛЮЧЕНИЕ К УСИЛИТЕЛЮ МОЩНОСТИ (РИСУНОК 1)

В любом случае, сабвуфер должен быть подключен к внешнему усилителю мощности. Он способен предоставить необходимую электрическую мощность и создать соответствующие динамические резервы. В прилагаемой к нему инструкции Вы найдёте диаграмму подключения, сделанную с учётом особенностей работы сабвуфера.

Кроме того, базисная модификация усилителя мощности имеет активную схему частотного разделительного фильтра (фильтр нижних частот), при помощи которой Вы имеете возможность отклонять от сабвуфера нежелательные элементы средних тонов.

Рис. 1

A Монофонический громкоговоритель Subwoofer

B Стереогромкоговоритель Subwoofer

1. Автомобильный радиоприемник
2. Y-адаптер
3. 2 стереоусилителя или 1 четырехканальный усилитель
4. Вспомогательные системы
5. Конденсаторы (в качестве опциона)
6. Мостовая схема
7. Громкоговоритель Subwoofer

ДОПОЛНИТЕЛЬНЫЕ ПАССИВНЫЕ ФИЛЬТРЫ (РИСУНОК 2)

В случае, если Вы не располагаете активной схемой фильтра (напр. использование моноблока или двухканального выходного каскада в режиме Tri-Mode), эту функцию должен взять на себя пассивный частотный разделительный фильтр. Пожалуйста, выберите разделительную частоту Вашего сабвуфера и соедините отдельные компоненты следующим образом:

Разделительная частота	Сабвуфер	Катушка L / мин. диаметр проволоки	Конденсатор C / электрическая прочность
60 Гц	380 мм	15 мГн / 1.5 мм ²	470 мкФ / 100В/DC
80 Гц	380 / 300 мм	12 мГн / 1.0 – 1.5 мм ²	330 мкФ / 100 В/DC
90 Гц	300 мм	10 мГн / 1.0 мм ²	330 мкФ / 100 В/DC
110 Гц	300 / 250 мм	8.2 мГн / 0.7 – 1.0 мм ²	220 мкФ / 100 В/DC
130 Гц	250 мм	6.8 мГн / 0.7 мм ²	220 мкФ / 100 В/DC
160 Гц	250 / 200 мм	5.6 мГн / 0.5 – 0.7мм ²	150 мкФ / 100 В/DC

Используя сабвуфер, Вы повышаете динамику своей акустической системы в несколько раз. Для защиты Вашей высоко- и низкочастотной акустической системы мы рекомендуем использовать дополнительный защитный конденсатор (100 – 200мкФ в ряд перед всей высоко- и низкочастотной системой).

При выборе отдельных компонентов Вам необходимо обратить внимание на следующее:

- Катушки с сердечником имеют выгодное соотношение «цена - производительность», но при очень большой мощности они попадают в область насыщения, что проявляется в акустических искажениях. Поэтому следите за тем, чтобы катушки содержали как можно меньше феррита/долей железа.
- Обязательно соблюдаете рекомендуемый минимальный диаметр проволоки.
- В качестве конденсатора следует использовать электролитические конденсаторы с максимально возможной электрической прочностью.
- Отдельные компоненты не должны быть смонтированы на самом динамике. Зафиксируйте их при помощи винтов, ремешков для связывания кабеля и клея для горячей склейки. Следите за тем, чтобы трасса кабеля была как можно короче.
- Отдельные компоненты Вы можете купить в специализированных магазинах электроники.

СОЕДИНИТЕЛЬНЫЙ КАБЕЛЬ

Чтобы транспортировать мощность от усилителя до сабвуфера соответствующим образом и с обеспечением безопасности, при выборе кабеля Вам необходимо обратить внимание на то, что при длине кабеля > 3 метров его поперечное сечение должно составлять 2 x 4 мм². Для более короткого кабеля достаточно сечения 2 x 2,5 мм². Проложите кабель таким образом, чтобы была исключена опасность короткого замыкания, т.е. он ни в коем случае не должен быть зажат между металлическими деталями. Убедитесь, что клеммы на динамике туго зажаты, и регулярно проверяйте их контакт.

ПОЛЯРНОСТЬ САБВУФЕРА

По причине различных пространственных условий в разных автомобилях, полярность сабвуфера можно лучше всего определить методом проб и ошибок. Используйте для этой цели хорошо известный Вам музыкальный материал и выбирайте ту настройку, которая Вам подходит больше всего.

Некоторые радио/регулирующие устройства позволяют также самому установить полярность на аппарате (фаза). Неправильная полярность соответствует повороту фазы на 180 градусов.

ПОДКЛЮЧЕНИЕ ОСВЕЩЕНИЯ (РИСУНОК 3)

Важная информация. Прочитайте внимательно.

Подсоедините разъем +12В к бортовой сети +12В Вашего автомобиля. Подключение на 12 В подсветки сабвуфера (рис. 3, правый винтовой зажим) должно быть соединено через кабельный предохранитель (500 мА, инерционный, точное название: T500mAL 250V, предохранитель и цоколь предохранителя не входят в объём поставки) с положительным проводом электросети автомобиля.

Теперь подсоедините кабель дистанционного управления автомобильного HiFi-приёмника к гнезду управления REM терминала (рис. 3, средний винтовой зажим). Для соединения между вводом REMOTE усилителя и управляющим устройством достаточен кабель с поперечным сечением 0,75 мм².

Обратите внимание на максимальное значение тока, которое способен отдать кабель дистанционного управления. Если оно не достаточно, то должна быть добавлена релейная схема. Поэтому желательно, чтобы монтаж осуществлялся специалистом, особенно, если бортовая электросеть Вашего автомобиля Вам плохо знакома.

Между отрицательным подключением подсветки сабвуфера (рис. 3, левый винтовой зажим) и шасси автомобиля должна быть установлена токопроводящая связь.

Предохранитель с цоколем (кабельный предохранитель), релейную схему и выключатель можно купить в специализированной торговле.

Внимание!

Подсветка ни в коем случае не должна быть постоянно подключена к аккумулятору, так как он может в течении нескольких дней разрядиться. Если Вы используете отдельный выключатель, подключенный к аккумулятору, то Вы всегда должны выключать подсветку покидая автомобиль.

尊敬的用户，

首先诚挚感谢您选购了 MAGNAT 汽车音响。我方在此向您表示衷心的祝贺。您选择了一件以先进音响技术制成的精品，愿它时时伴您，其乐无穷。

在启用音响前，请您先仔细阅读下列说明，这样才能正确使用音响，避免出现干扰。请注意我们会作技术方面的修改。

这个新的超低音音箱.....

.....填补了您车内音响的空白。音箱的设计使其能够强烈地动态播放低音范围到最低频率的低音。我们建议一定要将它接到车内音箱的放大器上。有关的技术参数、使用指导和说明收在后面的章节里。

技术参数

负荷 RMS /最大 Max.:	400 瓦 / 1000 瓦
阻抗(标准):	4 欧
频率范围:	20 – 500 赫
灵敏度:	93 分贝/瓦/米
尺寸(宽 x 高 x 长):	680 x 360 x 360 毫米
重量:	18 千克

放置和固定超低音音箱

重要说明!

考虑到交通安全，请注意在安装照明件时要使灯光在行车时不射出车体而影响路上其他车辆的行驶。

超低音音箱要放在平整的表面上。薄膜(和选配的低音反射管)不应直接对着车的内壁。

千万固定好超低音音箱，不能让它滑动。如果因车速突变(例如猛烈刹车)而损坏音箱，我方不予免费保修。

接功率放大器(图 1)

超低音音箱一定要接在外接功率放大器上，它提供所需的电动功率和相应的动力储备。放大器的说明书中专门提供了超低音音箱连接示意图。

功率放大器的基本配置中还有主动式分频电路(低通)，用它可以防止产生超低音音箱不应有的中音。

图 1

A 單頻 Subwoofer**B 立體聲 Subwoofer**

1. 汽車收音機
2. y-適配器
3. 兩個立體聲放大器或一個四聲道放大器
4. 衛星揚聲器
5. 電容器 (任選)
6. 橋式電路
7. Subwoofer

附加被动滤波器 (图 2)

如果没有有源滤波电路，(例如使用单声道模块或三模式中的双声道级)，就必须用无源分频器替代。请选出超低音音箱的分频点，照下列表格配置。

分频点	超低音音箱	线圈 L / 最小线芯直径	电容器 C / 耐压强度
60 赫	380 mm	15 mH / 1.5 mm ²	470uF / 100Vdc
80 赫	380 / 300 mm	12 mH / 1.0 – 1.5 mm ²	330uF / 100Vdc
90 赫	300 mm	10 mH / 1.0 mm ²	330uF / 100Vdc
110 赫	300 / 250 mm	8.2 mH / 0.7 – 1.0 mm ²	220uF / 100Vdc
130 赫	250 mm	6.8 mH / 0.7 mm ²	220uF / 100Vdc
160 赫	250 / 200 mm	5.6 mH / 0.5 – 0.7 mm ²	150uF / 100Vdc

使用超低音音箱可以使音响系统的动态提高数倍。为了保护高中音系统不受损坏，我们建议用另外的保险电容器进行保险 (在整个高中音系统前使用一排 100 - 200uF)。

选择部件时，应注意：

- 芯线圈虽然经济实惠，但是在大功率时就进入饱和区，而导致声音失真。因此请注意最好使用含铁氧体/铁少的线圈。
- 务必遵守给出的最小线芯直径。
- 尽量使用耐压强度高的电解电容器。
- 部件不应直接装在音箱上。要用螺钉、电线固定条、热胶来固定部件。用线长度越短越好。
- 这些部件可以在电子零配件专卖店买到。

使用的电线

为了恰当和安全地将放大器的功率输送到超低音音箱，请注意选择合适的音箱电线。3米以上的电线截面必须为 $2 \times 4 \text{ mm}^2$ 。不到3米的电线截面为 $2 \times 2.5 \text{ mm}^2$ 即可。布线时要注意防止出现短路，即电线任何时候都不能接通两个金属件。要确定喇叭的接线不会松动脱落，定期检查接触是否良好。

超低音音箱的电极

由于各辆车的空间不同，可以通过调试超低音音箱的电极找出最佳的连接。这里应使用您熟悉的音响材料，选出最满意的位置。有些收音机/控制器可以直接在机上调节正负级(相位)。一个极性变换时，相位转 180 度。

指示灯的连接 (图 3)

重要说明。请认真阅读。

将+12 伏接口与汽车电源的+12 伏接口对接。超低音音箱灯的+12V 连接 (图 3，右螺旋接线柱) 必须经一个电线保险 (500 mA 惰性，确切名称：T500mAL 250V，标准定货中不含保险和保险托) 与汽车电路的正极电路相接。

现在将车内音响接收器的遥控线路接到终端 (图 3，中螺旋接线柱) 的 **REM** 控制插口。放大器的遥控接口和控制器之间用一根截面为 $0,75 \text{ mm}^2$ 的电线连接即可。

注意遥控电路的最大电流值，不要超载。如果这个电流仍然不够，那么必须加接一个继电器。因此最好让专业人员来安装，因为您自己并不熟悉汽车底盘电路网。

超低音音箱灯 (图 3，左螺旋接线柱) 的负极连接必须与车框连接。

带保险托 (电线保险)、继电器电路和开关的保险可以在专卖店选购。

注意!

无论如何不要永久接通灯与汽车电池，否则电池几天内就会用完。如果使用了单独的接通电池的开关，那么在离开汽车时必须关灯。

お客様各位

MAGNAT カーHiFi 製品 をご購入いただき、誠にありがとうございます。この高品質を誇るオーディオ製品が、皆様に長らくご愛用いただけるようお祈り申し上げます。

同機器の機能を最大限にかつ支障なくご活用いただけるよう、説明書を良くお読みください。技術的変更がおこなわれる場合があります。

お買い求めのサブウーファー…

……は、お手持ちのカーHiFi 機器を完全に拡張する製品です。これまでになく低い周波数成分に至るまでダイナミックな再生が低音域でも可能となります。当社による各推奨方法に従い、お手持ちのカーHiFi アンプへの接続をおこなってください。テクニカルデータ、アドバイスおよびその他の指示事項に関しては、同説明書の以下の該当項目をご覧ください。

テクニカルデータ

負荷能力 RMS/max.:	400 W / 1000 W
インピーダンス(ノミナル):	4 Ohm
周波数帯域:	20 – 500 Hz
感度:	93 dB/W/m
寸法 (幅 x 高さ x 奥行き):	680 x 360 x 360 mm
重量:	18 kg

サブウーファーの設置場所および固定

重要注意事項です!

照明機能をもつコンポーネントをお取付けの際には、光が外部へ照射されて他のドライバーに影響を与えないようにし、交通の安全に努めてください。

サブウーファーのハウジングは平坦面上に設置してください。ダイヤフラム（およびバスレフ・パイプ）を直接車体の内壁に設置しないようご注意ください。

サブウーファーを設置する際には、滑らないようしっかりと固定してください。急ブレーキなどの急激な速度変化により機器の故障が生じた場合、当社の保証対象外となります。

パワーアンプへの接続 (図 1)

サブウーファーは必ず外部パワーアンプに接続してください。また、ご使用のパワーアンプには十分な電気容量および相応のダイナミック特性が備えられていることが大切です。サブウーファー接続にあたっての各ダイアグラムは付属の説明書に記載されています。

さらに、パワーアンプにはアクティブクロスオーバー（ローパス）が装備されていることが必要です。これにより、不要となる中音域をサブウーファーから除去してください。

図 1

A モノサブウーファ

B ステレオサブウーファ

1. カーラジオ
2. Yアダプタ
3. 2つのステレオアンプまたは4チャンネルアンプ
4. サテライト
5. コンデンサ(オプション)
- 6.ブリッジモード
7. サブウーファ

パッシブフィルターによる補助 (図 2)

(モノブロック使用もしくはトライモード上での 2 チャンネル・パワーアンプ使用による) アクティブフィルタースイッチ機能をお持ちでない場合、パッシブクロスオーバーによりこの機能を代用する必要があります。サブウーファーの境界周波数を選択し、以下のように各ユニットのセットをおこなってください。

境界周波数	サブウーファー	コイル L / 最小銅線直径	コンデンサー C / 耐圧
60 Hz	380 mm	15 mH / 1.5 mm ²	470uF / 100Vdc
80 Hz	380 / 300 mm	12 mH / 1.0 – 1.5 mm ²	330uF / 100Vdc
90 Hz	300 mm	10 mH / 1.0 mm ²	330uF / 100Vdc
110 Hz	300 / 250 mm	8.2 mH / 0.7 – 1.0 mm ²	220uF / 100Vdc
130 Hz	250 mm	6.8 mH / 0.7 mm ²	220uF / 100Vdc
160 Hz	250 / 200 mm	5.6 mH / 0.5 – 0.7 mm ²	150uF / 100Vdc

サブウーファーのご使用により、お手持ちのオーディオシステムのダイナミック感がいっきに広がります。トゥイーターシステムおよびミッドレンジシステム保護のため、保護用コンデンサーのご使用をお奨めします（100 - 200 μ F トゥイーターシステムおよびミッドレンジシステムの前列）。

ユニットをお選びになる際には、以下の点にご注意ください。

- コアコイルは経済的に有利ですが、容量が高すぎると飽和状態に陥るため歪みがおこりやすくなります。このため、ご購入の際にはフェライトおよび鉄をあまり含有しないものをお選びください。
- 推奨最小銅線直径を厳守してください。
- 電解コンデンサーをご使用ください。この際、できるだけ耐圧の高いものをお選びください。
- これらのユニットはスピーカー付近に直接設置しないでください。各部品の固定にはネジ、結束バンド、ホットメルト接着剤をご使用ください。各ケーブルの配線路はできるだけ短くしてください。
- これらのユニットは電子製品専門店でお買い求めになれます。

使用ケーブル

アンプからサブウーファーへ適切かつ安定した音声を送るため、正しいスピーカーケーブルをご使用ください。ケーブルの長さが 3 メートルを超える場合には、ケーブルサイズ 2 x 4 mm² のものが必要となります。比較的短いケーブルをご使用の場合、ケーブルサイズは 2 x 2.5 mm² で充分です。ケーブル結線の際には、短絡がおこらないようご注意ください。金属部品間の接続などは絶対にお避けください。スピーカーの各端子にしっかりと接続されているかを確認してください。また、これらの接続状態（コンタクト）を定期的にチェックしてください。

サブウーファーの位相

サブウーファーの位相は車内条件に大きく左右されるため、実際にお試しの上で位相補正してください。この際、よくご存知の曲（音）をお聞きになり、一番好ましいと思う状態に設定してください。ラジオまたはコントロール機器によっては、自動的に位相を設定するものもあります。位相反転とは 180° の位相回転にあたります。

イルミネーションの接続 (図 3)

重要注意事項です。よくお読みください。

プラス 12 V 端子を、車の電源につないでください。サブウーファー照明 (図 3、右側ネジ端子) の +12 V 電源はケーブルヒューズ (500 mA 低速、正式名称: T500mAL 250V、ヒューズおよびヒューズホルダーは非付属品) を車体電源に接続したプラス線へ結線してください。

次にカーHiFi レシーバーのリモコンケーブルを端子部のコントロール端子 REM (図 3、中央のネジ端子) に接続してください。アンプの REMOTE 端子と自動車HiFi レシーバーとコントロール装置をつなぐケーブルは断面 0.75 mm^2 のもので足ります。

リモートコントロール配線に送ることのできる許容電流量にご注意ください。これが充分でない場合、電気式リレースイッチを組み込む必要があります。このため、できるだけ専門家に取り付けをご依頼ください。自動車の車体電源に関する知識を特にお持ちでない場合には、ご自分でなさらないでください。

サブウーファー照明 (図 3、左側のネジ端子) のマイナス側のコネクタはシャーシに接続してください。

ヒューズホルダーを装備したヒューズ (ケーブルヒューズ)、リレースイッチおよびスイッチは専門店でお買い求めいただけます。

ご注意!

この照明を常時カーバッテリーに接続することは絶対にお避けください。数日間でバッテリーが空になります。独立したスイッチをバッテリーへ接続した場合には、必ず下車時に照明を消してください。

1A

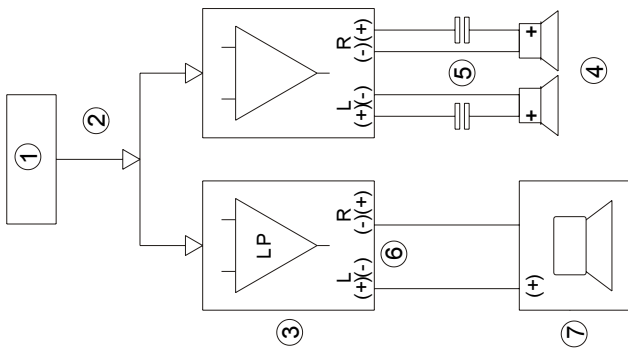

1B

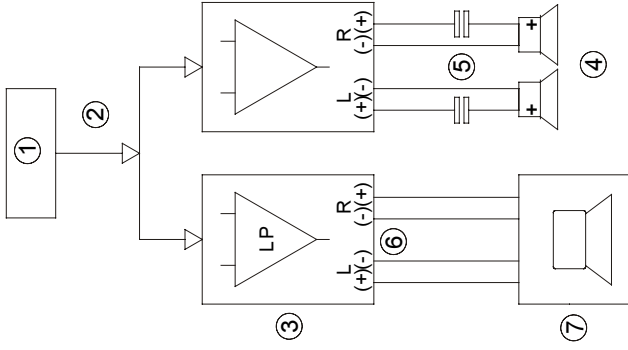

2

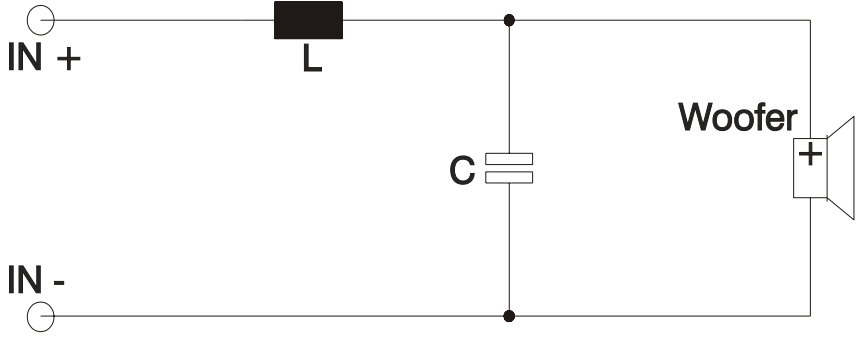

3

Remote

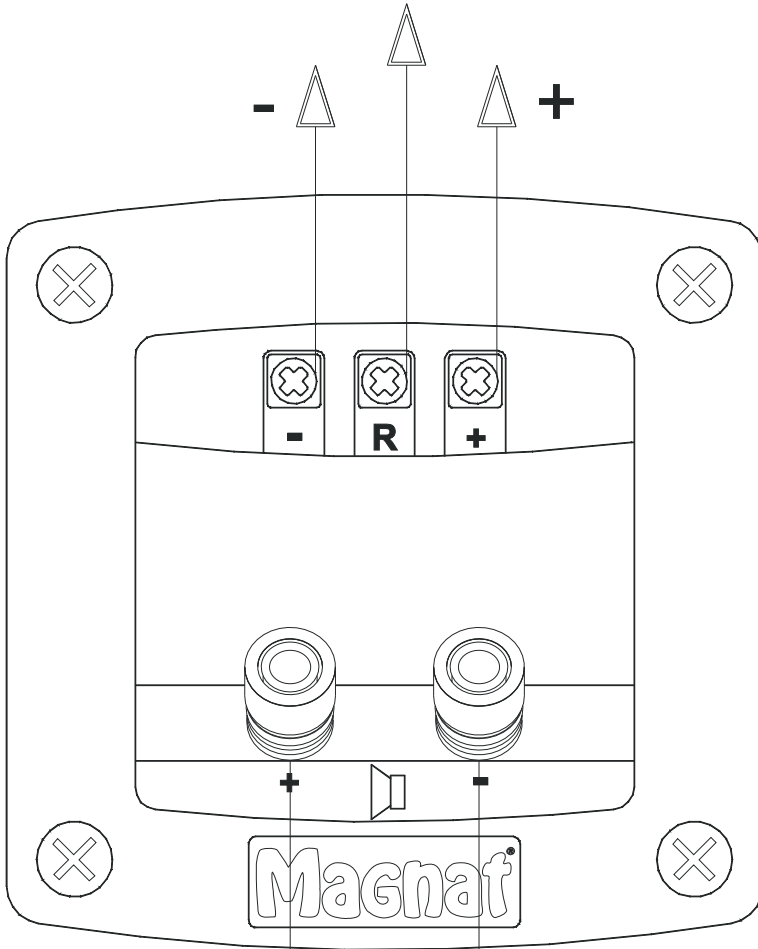

Amplifier

D

Wir gratulieren Ihnen! Durch Ihre kluge Wahl sind Sie Besitzer eines MAGNAT HiFi-Produktes geworden. MAGNAT HiFi-Produkte erfreuen sich aufgrund der hohen Qualität eines ausgezeichneten Rufes weltweit. Dieser hohe Qualitätsstandard ermöglicht es für MAGNAT HiFi-Produkte 3 Jahre Garantie zu gewähren.

Die Produkte werden während des gesamten Fertigungsvorganges laufend kontrolliert und geprüft. Im Servicefall beachten Sie bitte folgendes:

1. Die Garantiezeit beginnt mit dem Kauf des Produktes und gilt nur für den Erstbesitzer.
2. Während der Garantiezeit beseitigen wir etwaige Mängel, die nachweislich auf Material- oder Fabrikationsfehler beruhen, nach unserer Wahl durch Austausch oder Nachbesserung der defekten Teile. Weitergehende Ansprüche, insbesondere auf Minderung, Wandlung, Schadenersatz oder Folgeschäden sind ausgeschlossen. Die Garantiezeit wird von einer Garantieleistung durch uns nicht berührt.
3. Am Produkt dürfen keine unsachgemäßen Eingriffe vorgenommen worden sein.
4. Bei Inanspruchnahme der Garantie wenden Sie sich bitte zunächst an Ihren Fachhändler. Sollte es sich als notwendig erweisen, das Produkt an uns einzuschicken, so sorgen Sie bitte dafür, dass • das Produkt in einwandfreier Originalverpackung verschickt wird, • die Kontrollkarte ausgefüllt dem Produkt beiliegt • die Kaufquittung beigelegt ist.
5. Von der Garantie ausgenommen sind: • Leuchtmittel • Verschleißteile • Transportschäden, sichtbar oder unsichtbar (Reklamationen für solche Schäden müssen umgehend bei der Transportfirma, Bahn oder Post eingereicht werden.) • Kratzer in Metallteilen, Frontabdeckungen u.s.w. (Diese Defekte müssen innerhalb von 5 Tagen nach Kauf direkt bei Ihrem Händler reklamiert werden.) • Fehler, die durch fehlerhafte Aufstellung, falschen Anschluss, unsachgemäße Bedienung (siehe Bedienungsanleitung), Beanspruchung oder äußere gewaltsame Einwirkung entstanden sind. • Unsachgemäß reparierte oder geänderte Geräte, die von anderer Seite als von uns geöffnet wurden. • Folgeschäden an fremden Geräten • Kostenerstattung bei Schadensbehebung durch Dritte ohne unser vorheriges Einverständnis.

GB

Congratulations! You have made a wise selection in becoming the owner of a MAGNAT HiFi equipment. Due to high quality MAGNAT HiFi products have earned an excellent reputation through the western world. And this high quality standard enables us to grant a 3-years warranty for MAGNAT HiFi products.

The equipments are checked and tested continuously during the entire production process. In case you have problems with your MAGNAT HiFi equipment, kindly observe the following:

1. The guarantee period commences with the purchase of the component and is applicable only to the original owner.
2. During the guarantee period we will rectify any defects due to faulty material or workmanship by replacing or repairing the defective part at our discretion. Further claims, and in particular those for price reduction, cancellation of sale, compensation for damages or subsequential damages, are excluded. The guarantee period is not altered by the fact that we have carried out guarantee work.
3. Unauthorized tampering with the equipment will invalidate this guarantee.
4. Consult your authorized dealer first, if guarantee service is needed. Should it prove necessary to return the component to the factory, please insure that • the component is packed in original factory packing in good condition • the quality control card has been filled out and enclosed with the component • your enclose your receipt as proof of purchase.
5. Excluded from the guarantee are: • Illuminates • Wear parts • Shipping damages, either readily apparent or concealed (claims for such damages must be lodged immediately with forwarding agent, the railway express office or post office). • Scratches in cases, metal components, front panels, etc. (You must notify your dealer directly of such defects within three days of purchase.) • Defects caused by incorrect installation or connection, by operation errors (see operating instructions), by overloading or by external force. • Equipments which have been repaired incorrectly or modified or where the case has been opened by persons other than us. • Consoquential damages to other equipments. • Reimbursement of cools, without our prior consent, when repairing damages by third parties.

F

Toutes nos félicitations!

Vous avez bien choisi et êtes le propriétaire heureux d'un produit MAGNAT. Les produits MAGNAT ont une excellente réputation pour leur bonne qualité. Pour cette raison, nous accordons 3 ans de garantie sur tous les produits MAGNAT.

Les appareils sont soumis pendant toutes les opérations de fabrications à des contrôles et vérifications constants. Si, pourtant, vous rencontrez des difficultés avec votre appareil MAGNAT veuillez tenir compte de ce qui suit:

1. La garantie débute avec l'achat de l'appareil et est valable uniquement pour le premier propriétaire.
2. Pendant la période de garantie nous réparons les dommages provenant des défauts de matériel ou de fabrication et nous procédons, à notre guise, à l'échange ou à la réparation des pièces défectueuses.
3. Aucune réparation impropre ne doit avoir été effectuée à l'appareil.
4. Lors d'une demande de garantie, veuillez vous adresser en premier lieu à votre distributeur. Si ce dernier décide que l'appareil doit nous être retourné, veuillez tenir compte que: • l'appareil soit expédié dans son emballage d'origine, • la carte de contrôle dûment remplie soit jointe, • le bon d'achat soit joint.
5. Ne sont pas compris dans la garantie: • Matériel d'éclairage • Pièces d'usure • Avaries de transport, visibles ou non (de telles réclamations doivent être faites immédiatement auprès du transporteur, du chemin de fer ou de la poste). • Des rayures sur le boîtier, pièces métalliques, couvercles etc. (ces dommages doivent être signalés directement à votre distributeur dans les trois jours suivant l'achat). • Dommages résultant d'un raccordement incorrect, maniement incorrect (voir instructions de service), surcharge ou application de force extérieure. • Appareils réparés non conformément ou modifiés et qui ont été ouverts par une personne autre que nous. • Dommages ultérieurs à d'autres appareils. • Remboursement des frais à des tiers ayant effectué les réparations sans notre accord préalable.

GARANTIEKARTE

WARRANTY CARD

Typ/Type

Serien-Nr./Serial-No.

Name und Anschrift des Händlers/Stempel
Name and address of the dealer/stamp

Käufer/Customer

Name/Name _____

Straße/Street _____

PLZ, Ort/City _____

Land/Country _____

Kaufdatum/buying date

Nur gültig in Verbindung mit Ihrer Kaufquittung!
No warranty without receipt!

Magnat[®]

Magnat Audio-Produkte GmbH
Lise-Meitner-Str. 9 • D-50259 Pulheim • Germany
Tel. +49 (0) 2234 / 807 - 0 • Fax +49 (0) 2234 / 807 - 399
Internet: <http://www.magnat.de>
